

Imagem meramente ilustrativa – Operação agrícola no Brasil.



**FEITO
PRA
TERRA**

TERRON 

SOLUÇÕES AGRÍCOLAS

TERRON 

Modelo

TR85HP

*Topo de linha
Terron/Shonly 2026*

85HP

**Quando o trabalho
exige mais, ele responde
à altura.**

A escolha dos produtores que operam no limite — com desempenho constante nas jornadas mais intensas.

O TR85HP é o trator mais forte e completo da linha Terron/Shonly para estoque imediato. Projetado para desempenho elevado, torque constante e operação intensa.

- Motor Yunnei YN4EL089-33CR Turboalimentado Common Rail
- Transmissão sincronizada 12F/12R
- Alto fluxo hidráulico - 55 L/min
- Controle preciso de implementos pesados
- Conforto avançado na versão com cabine

É ideal para médios e grandes produtores que necessitam de força, robustez e versatilidade em operações agrícolas, pecuárias e industriais.

4x4

Disponível em duas versões:

✓ Com cabine ✗ Sem cabine



Modelo

TR85HP

Trator pesado 4x4
Linha Terron/Shonly 2026

**Força que não vacila,
tecnologia que não
desperdiça.**

Este trator nasce para quem trabalha sério: entrega potência com inteligência, tração com equilíbrio e conforto pensado para longas jornadas. Antes dos números e especificações, vale entender o propósito da máquina: operar forte o dia inteiro, reduzir paradas, economizar combustível e manter desempenho mesmo nas condições mais exigentes.

- **85 HP + Turbo Common Rail - mais torque, economia e emissões reduzidas.**
- **Tração 4x4 com excelente distribuição de força.**
- **Transmissão sincronizada 12F/12R com redutor.**
- **Embreagem dupla (maior controle da PTO).**
- **Sistema Hidráulico potente: 55 L/min com fluxo contínuo.**
- **Radiador extra para resfriamento do óleo hidráulico.**
- **3 válvulas VCRS (1 com fluxo contínuo).**
- **Versão com cabine climatizada de 4 kW - nível premium de conforto.**
- **Larguras: com cabine 1420mm e sem cabine 1440mm.**



MOTOR

Característica Motor turboalimentado 4 cilindros

Vantagem Resposta mais rápida e torque mais linear

Benefício Reduz consumo e mantém desempenho em terreno inclinado

Motor Yunnei YN4EL089-33CR

Potência 85hp

Tração 4x4



TRANSMISSÃO

Característica 12F + 12R sincronizada com redutor

Vantagem Mais opções reais de velocidade

Benefício Melhor ajuste para café, cacau

Prova Adotado pelas maiores marcas do mundo

Embreagem Dupla



VERSÕES DISPONÍVEIS

Sem cabine

- Plataforma aberta
- Melhor visibilidade
- Ideal para operações de baixa permanência no trator
- Valor mais acessível

Com cabine

- Cabine ampla e pressurizada
- Conforto premium e ergonomia elevada
- Redução de ruído, poeira e vibração
- Ideal para longas jornadas, pulverização e operações intensivas



SISTEMA HIDRÁULICO DE ALTA PERFORMANCE

Características Bomba 55 L/min, 3 válvulas VCRS (1 válvula com fluxo contínuo)

Vantagens Maior potência hidráulica disponível

Benefícios Opera colheitadeiras de lona, grades e pulverizadores pesados sem perda de força, mesmo em alta temperatura - mais vida útil para o sistema hidráulico

Prova Radiador exclusivo de óleo hidráulico — único de série na categoria

Engate Categoria II

Largura útil do engate 80cm a 100cm

Espessura do furo

da junta esférica 25mm

Tomada de força PTO Velocidades 540rpm e 760rpm

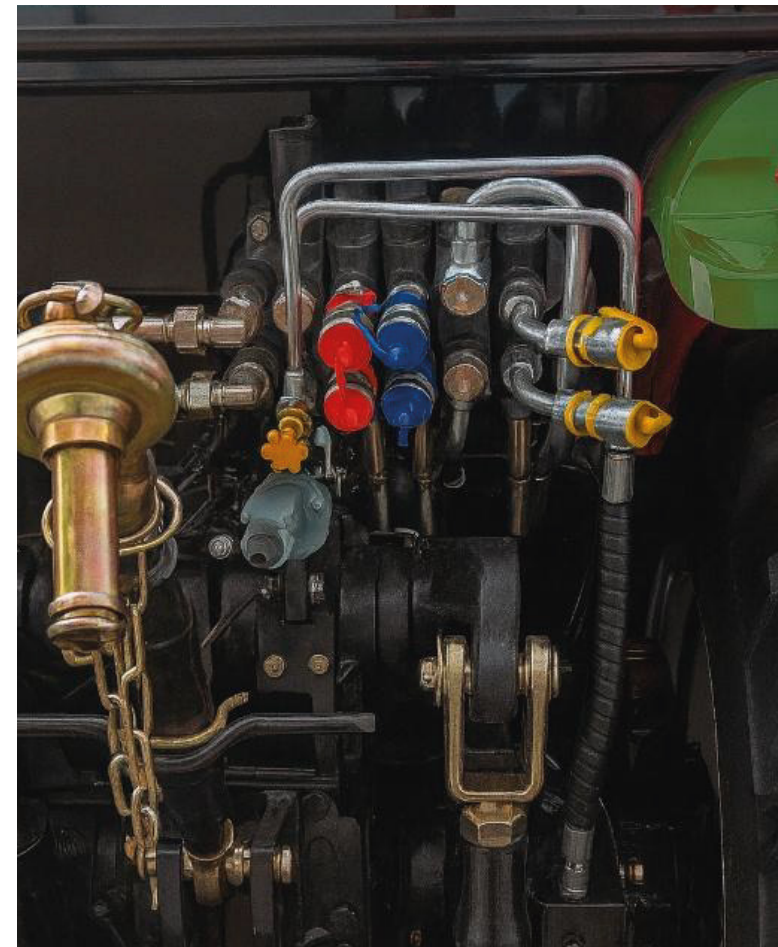

Modelo

TR85HP

Trator pesado 4x4

Linha Terron/Shonly 2026

Modelo

TR85HP

Trator pesado 4x4
Linha Terron/Shonly 2026

É A OPÇÃO IDEAL PARA PRODUTORES PROFISSIONAIS E OPERAÇÕES INTENSIVAS.

PACOTE DE MELHORIAS APLICADO (TODOS OS MODELOS)

- Descarga virada para baixo
- Filtro de ar seco dentro do capô
- Proteção inferior completa
- Proteção de mangueiras
- Cadeira ergonômica
- Radiador exclusivo para óleo hidráulico
- 55 L/min em fluxo contínuo
- Engate reforçado Cat II
- Linha hidráulica reforçada

APLICAÇÕES MAIS INDICADAS

- Recolhedora de lona
- Pecuária e agricultura de médio e grande porte
- Spray e atomização de grande capacidade
- Carretas pesadas
- Ensiladeiras, roçadeiras pesadas, grades e arados leves
- Operações industriais
- Atividades que exigem força contínua

PROJETADO PARA QUEM BUSCA

- Potência
- Conforto premium
- Hidráulico de alta capacidade
- Robustez estrutural
- Alto desempenho no campo



TERRON 

PACOTE DE MELHORIAS APLICADO

(TODOS OS MODELOS)

Modelo

TR85HP

Trator pesado 4x4

Linha Terron/Shonly 2026



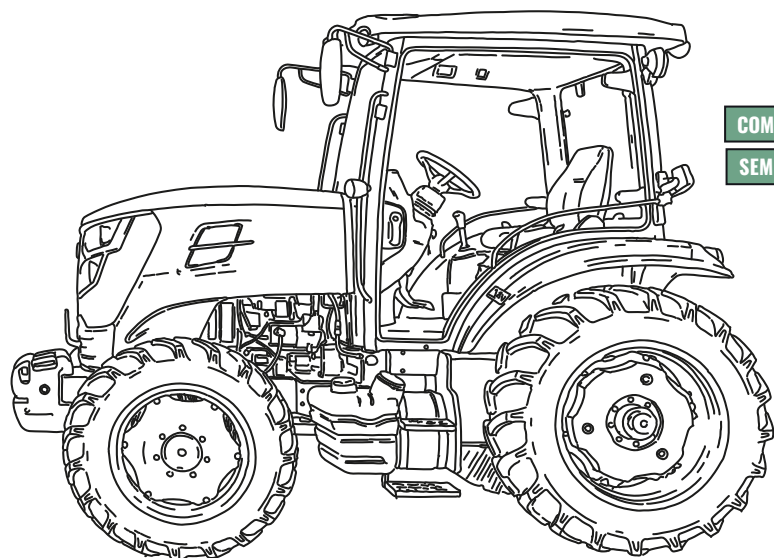

COM CABINE 2.600mm

SEM CABINE 2.550mm

COM CABINE 4.100mm

SEM CABINE 4.080mm

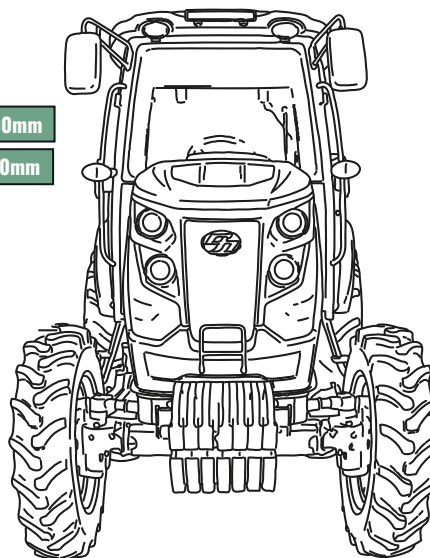

COM CABINE 1.420mm

SEM CABINE 1.440mm



VERSÃO SEM CABINE

Largura dos pneus 1.440 mm (pode variar +/- 10%)
Larguras dos paralamas 1.440mm

Pneus	Lonas	Contrapesos
Diant.: 7.50-20 Tras.: 12.4-28	Diant.: 6 lonas Tras.: 8 lonas	Diant.: 200 kg Tras.: 90 kg/roda

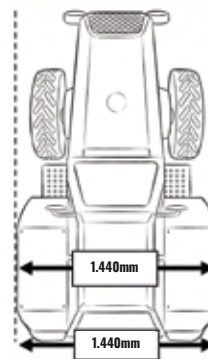

VERSÃO COM CABINE

VERSÃO SEM CABINE

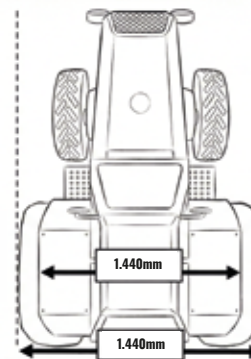

VERSÃO COM CABINE

Largura dos pneus 1.440mm (pode variar +/- 10%)
Largura dos paralamas 1.440mm
Uso indicado Áreas abertas, tração intensa, colheita

Pneus	Lonas	Contrapesos
Diant.: 8.3-24 Tras.: 14.9-30	Diant.: 8 lonas Tras.: 10 lonas	Diant.: 250 kg Tras.: 120 kg/roda

Observação: Essa configuração visa cobrir o máximo de aplicações na agricultura adensada e tradicional.



FICHA TÉCNICA

TR85HP TERRON



MOTOR

<i>Modelo</i>	Yunnei Turbo Common Rail 4WD YN4EL089 - 33CR
<i>Potência</i>	85 HP (62,5 kW)
<i>Tração</i>	4x4
<i>Descarga</i>	Virada para baixo
<i>Filtro de ar</i>	Seco, interno

TRANSMISSÃO

<i>Tipo</i>	12F / 12R sincronizada com redutor
<i>Embreagem</i>	Dupla
<i>PTO</i>	540 / 760 rpm

SISTEMA HIDRÁULICO

<i>Vazão</i>	55 L/min (fluxo contínuo)
<i>VCRS</i>	3 válvulas (1 fluxo contínuo)
<i>Radiador do óleo</i>	Sim (adicional)
<i>Engate 3 pontos</i>	Categoria II
<i>Furo da junta</i>	25 mm

CABINE/ CONFORTO

<i>Opções</i>	Cabine ou Sem cabine
<i>Ar-condicionado</i>	4,0 kW (com cabine)
<i>Ajustes</i>	Volante com ajuste de altura

OUTROS

<i>Descarga virada para baixo</i>	Sim
<i>Filtro de ar seco dentro do capô</i>	Sim
<i>Proteção inferior do trator</i>	Sim
<i>Proteção de mangueiras</i>	Sim

TANQUES

<i>Combustível</i>	55L
--------------------	-----

Modelo
TR57HP
57HP

**A combinação exata
de potência, precisão
hidráulica e eficiência
no campo.**

Preparado para implementos exigentes, longas jornadas e operações que não podem falhar.

O TR57HP é um trator intermediário robusto, equipado com motor turbo common rail e transmissão sincronizada.

Projetado para produtores que precisam de força elevada, maior vazão hidráulica, segurança, e possibilidade de operar com implementos demandantes, como roçadeiras médias, pulverizadores, grades leves e adubadoras.

Com excelente torque e conforto ampliado, está disponível nas versões com cabine climatizada ou plataforma aberta.

4x4

Disponível em duas versões:

Com cabine Sem cabine





Modelo

TR57HP

Trator intermediário 4x4
Linha Terron/Shonly 2026

Desempenho robusto com precisão técnica.

Um trator projetado para entregar desempenho elevado com economia, operar implementos mais pesados e ampliar produtividade em qualquer rotina — dos pomares estreitos às operações mais intensivas. A seguir, os diferenciais que fazem dele o intermediário de referência da linha Terron/Shonly.

- Motor Yunnei turbo common rail — mais força, economia e tecnologia moderna.
- 57 HP com tração 4x4.
- Alta vazão hidráulica: ≥ 55 L/min.
- 2 Válvulas VCRs
- Radiador extra para resfriamento do óleo hidráulico (operações intensas).
- Engate Categoria II — suporta implementos mais pesados.
- Trator Sem Cabine: 1.220mm de largura dos pneus
- Trator Com Cabine: 1.320mm de largura dos pneus
- Conjunto completo de melhorias aplicadas pela Terron/Shonly.



MOTOR

Marca/Tipo Yunnei
 Tecnologia Turboalimentado
 Common Rail
 Potência 57hp
 Tração 4x4



TRANSMISSÃO

8F/8R sincronizada
 com redutor
 e embreagem dupla



SISTEMA HIDRÁULICO

Vazão mínima 55L/min
 Válvulas 2 VCRS
 Engate Categoria II
 Largura útil engate 60cm a 70cm
 Arrefecimento Radiador adicional
 para o óleo hidráulico



TOMADA DE FORÇA (PTO)

Velocidades
 540 rpm/1000 rpm



PNEUS E ESTRUTURA

Trator estreito sem cabine 1.220mm de largura dos pneus
 Trator estreito com cabine 1.320mm de largura dos pneus



VERSÕES DISPONÍVEIS

Sem cabine

- Plataforma aberta
- Ideal para operações de baixa permanência no trator
- Menor custo
- Maior simplicidade de manutenção



Com cabine

- Cabine fechada de fábrica
- Ar-condicionado de 3,0 kW
- Conforto superior para longas jornadas
- Redução de ruído, poeira e exposição solar
- Ideal para pulverização e operações com maior tempo de cadeira

TAMANHO DOS PNEUS

Dianteiros 6.50-16 (6 lonas)
 Traseiros 11.2-24 (8 lonas)

Modelo
TR57HP
 Trator intermediário 4x4
 Linha Terron/Shonly 2026



Modelo
TR57HP

*Trator intermediário 4x4
Linha Terron/Shonly 2026*

PACOTE DE MELHORIAS (TODOS OS MODELOS)

- Descarga virada para baixo
- Filtro de ar seco dentro do capô
- Proteção inferior completa
- Proteção de mangueiras
- Medidor de óleo hidráulico

APLICAÇÕES INDICADAS

- Fruticultura (pomares médios e grandes)
- Café, uva, citros, cacau
- Pastagens e propriedades de médio porte
- Pulverização com turbo atomizador
- Roçadas médias
- Operações que exigem fluxo hidráulico elevado
- Serviços profissionais e intensivos

O TR57HP é o trator intermediário premium da linha:

- Mais potência
- Mais tecnologia
- Combustível otimizado
- Opção com cabine para conforto total

Atende produtores que precisam dar um salto de performance sem chegar ao porte grande do 85 HP.

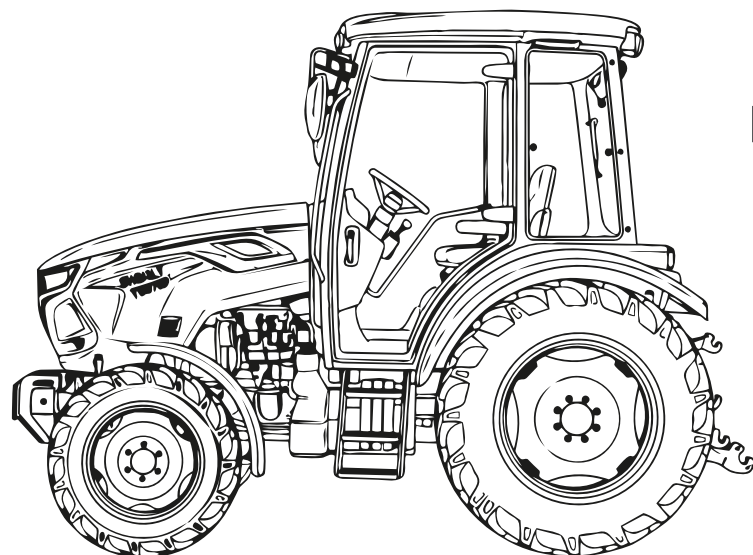

COM CABINE 3.900mm

SEM CABINE 3.830mm

2.540mm

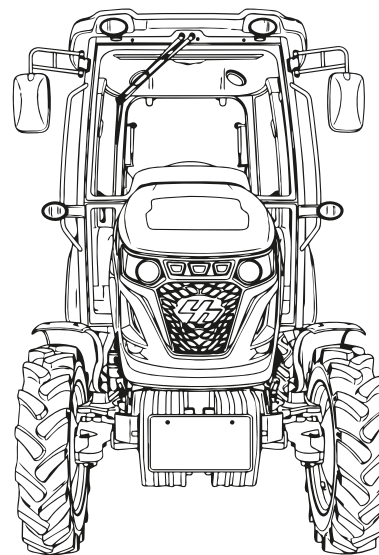

COM CABINE 1.410mm

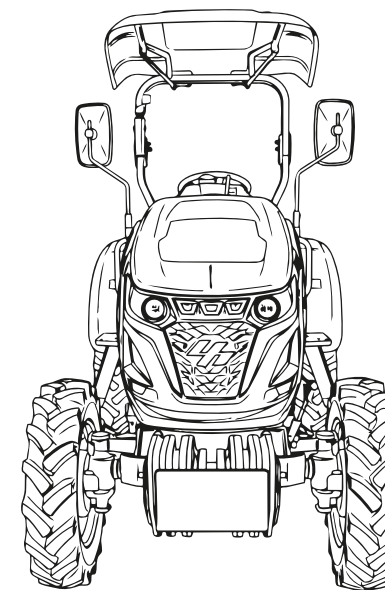

SEM CABINE 1.220mm

2.330mm

MOTOR

<i>Modelo</i>	Yunnei Turboalimentad Common Rail 4WD
<i>Potência</i>	57 HP (42 kW)
<i>Tração</i>	4x4
<i>Descarga</i>	Virada para baixo
<i>Filtro de ar</i>	Seco, interno

TRANSMISSÃO

<i>Tipo Embreagem</i>	Dupla
<i>Velocidade de RPM na PTO</i>	540 / 1000 rpm
<i>Caixa de marchas</i>	8F/8R

CABINE/ CONFORTO TANQUES

<i>Opções</i>	Cabine ou Sem Cabine
<i>Ar-condicionado</i>	3,0 kW (versão Cabine)
<i>Combustível</i>	55L

SISTEMA HIDRÁULICO

<i>Vazão</i>	≥55 L/min
<i>VCRS</i>	2 válvulas
<i>Radiador do óleo</i>	Sim (adicional)
<i>Engate 3 Pontos</i>	Categoria II
<i>Largura do engate</i>	60 a 70 cm
<i>Furo da junta</i>	29 mm / 25 mm

OUTROS

<i>Descarga virada para baixo</i>	Sim
<i>Filtro de ar seco dentro do capô</i>	Sim
<i>Proteção inferior do trator</i>	Sim
<i>Proteção de mangueiras</i>	Sim
<i>Medidor de óleo hidráulico</i>	Sim
<i>Cadeira ergonômica</i>	Sim
<i>Sistema de fixação de rodas</i>	Sim
<i>Capacidade do tanque</i>	55L

Modelo TR25HP

25HP

**O compacto que
entrega trabalho
de gente grande.**

Agilidade para entrar onde outros não entram. Robustez para encarar a rotina do campo todos os dias. O TR25HP é o trator 4x4 que leva produtividade real com economia, versatilidade e o padrão de melhorias Terron/Shonly que eleva desempenho e confiança em qualquer tarefa.

O TR25HP é um trator compacto 4x4, projetado para propriedades pequenas e médias, horticultura, fruticultura, avicultura, pecuária, granjas, estufas e serviços gerais. **Serve bem como fruteiro em lavouras adensadas.**

Combina baixo consumo, alta versatilidade e estrutura reforçada, mantendo excelente custo-benefício.





Modelo

TR25HP

*Trator compacto 4x4
Linha Terron/Shonly 2026*

**Compacto por fora,
gigante no que entrega.**

O TR25HP foi criado para quem precisa de um trator ágil, forte e incansável nas rotinas do campo — sem exageros, sem desperdícios e sem complicação.

- Motor YTO 25 HP — reconhecido por durabilidade e baixo consumo.
- Transmissão sincronizada
- Hidráulico robusto: 28 L/min.
- Engate Categoria I — ideal para implementos leves e médios.
- Trator estreito — apenas 1100 mm de largura dos pneus, ideal para cultivos adensados.
- Manutenção simples e peças de reposição
- Conjunto de melhorias aplicadas (proteções, ajustes e sistema aprimorado).



MOTOR

Marca/Tipo YTO 25HP
 Potência 25hp
 Aspiração Natural
 Tração 4x4



TRANSMISSÃO

8 marchas à frente
 8 marchas à ré (8F/8R) (sincronizada)
 Redutor
 Embreagem dupla



SISTEMA HIDRÁULICO

Vazão da bomba 28L/min @ 2200 rpm
 Tanque hidráulico 10 L
 Engate 3 pontos - Categoria I
 Espessura do furo da junta esférica 22mm



TOMADA DE FORÇA (PTO)

Velocidades 540 rpm e 1000 rpm



COMBUSTÍVEL

Tanque 46 L



SISTEMA DE ADMISSÃO

Filtro de ar seco e interno ao capô
 (melhor proteção e menor entrada de poeira)



ESCAPE

Descarga virada para baixo
 (reduz ruído e evita queimaduras)



DIMENSÕES E PNEUS

Largura dos pneus 1100mm
 Largura dos paralamas 1240mm
 Trator Modelo estreito

Pneus dianteiros 600-16 (6 lonas)
 Pneus traseiros 950-24 (8 lonas)



Modelo

TR25HP

Trator compacto 4x4
Linha Terron/Shonly 2026



PACOTE DE MELHORIAS (TODOS OS MODELOS)

- Descarga virada para baixo
- Filtro de ar seco dentro do capô
- Proteção inferior completa
- Proteção de mangueiras
- Medidor de óleo hidráulico

APLICAÇÕES INDICADAS

- Propriedades pequenas e médias
- Horticultura, estufas e cultivos adensados
- Fruticultura (pomares estreitos)
- Avicultura e pecuária
- Serviços gerais: carreto, plantio, pulverização, adubação, roçagem leve

O TR25HP é o trator de entrada da linha Terron/Shonly:

- Operação leve a média
- Baixo custo de manutenção
- Ideal para quem busca o "primeiro trator" ou para atividades complementares na fazenda

Atende produtores que precisam dar um salto de performance sem chegar ao porte grande do 57 HP.

FICHA TÉCNICA **TR25HP** **TERRON** 

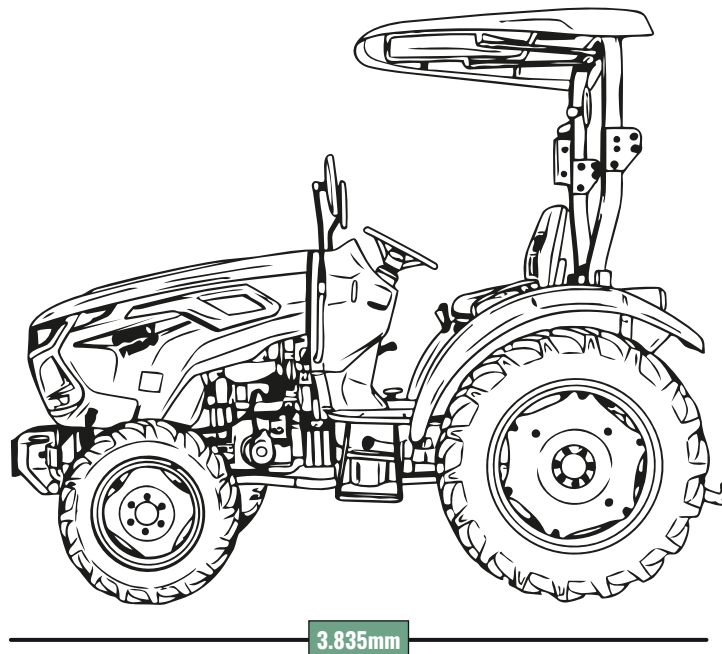

3.835mm

2.330mm

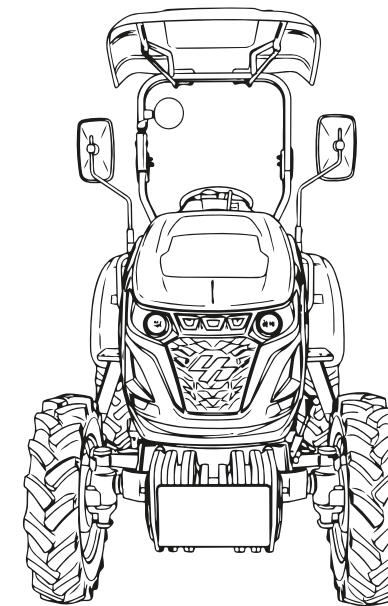

1.100mm

PARALAMA 1.240mm

MOTOR

<i>Modelo</i>	YTO aspirado
<i>Potência</i>	25 HP (18,4 kW)
<i>Tração</i>	4x4
<i>Descarga</i>	Virada para baixo
<i>Filtro de ar</i>	Seco, interno ao capô

TRANSMISSÃO

<i>Tipo Embreagem</i>	Dupla
<i>Velocidade de RPM na PTO</i>	540 / 1000 rpm
<i>Caixa de marchas</i>	8F/8R sincronizada

TANQUES

<i>Combustível</i>	46L
--------------------	-----

**SISTEMA
HIDRÁULICO**

<i>Vazão</i>	28 L/min @ 2400 RPM
<i>Tanque hidráulico</i>	10 L
<i>Engate 3 pontos</i>	Categoria I
<i>Largura do engate</i>	60-70 cm
<i>Furo junta esférica</i>	22 mm

OUTROS

<i>Descarga virada para baixo</i>	Sim
<i>Filtro de ar seco dentro do capô</i>	Sim
<i>Proteção inferior do trator</i>	Sim
<i>Proteção de mangueiras</i>	Sim
<i>Medidor de óleo hidráulico</i>	Sim
<i>Cadeira ergonômica</i>	Sim
<i>Sistema de fixação de rodas</i>	Sim

FEITO PRA TERRA

TERRON



TERRON 

